

# **Bruciatori di gas ad aria soffiata**

## **Forced draught gas burners**

### **Brûleurs gaz à air soufflé**

#### **Gas-Gebläsebrenner**

##### **Quemadores de gas de aire soplado**

Funzionamento bistadio progressivo  
Progressive two-stage operation  
Fonctionnement à 2 allures progressives  
Zweistufig gleitender Betrieb  
Funcionamiento de dos llama progresivo

COD.	MOD.	TYP.
<b>3898700</b>	<b>RX 350 S/P</b>	<b>851 T2</b>
<b>3898800</b>	<b>RX 500 S/P</b>	<b>852 T2</b>

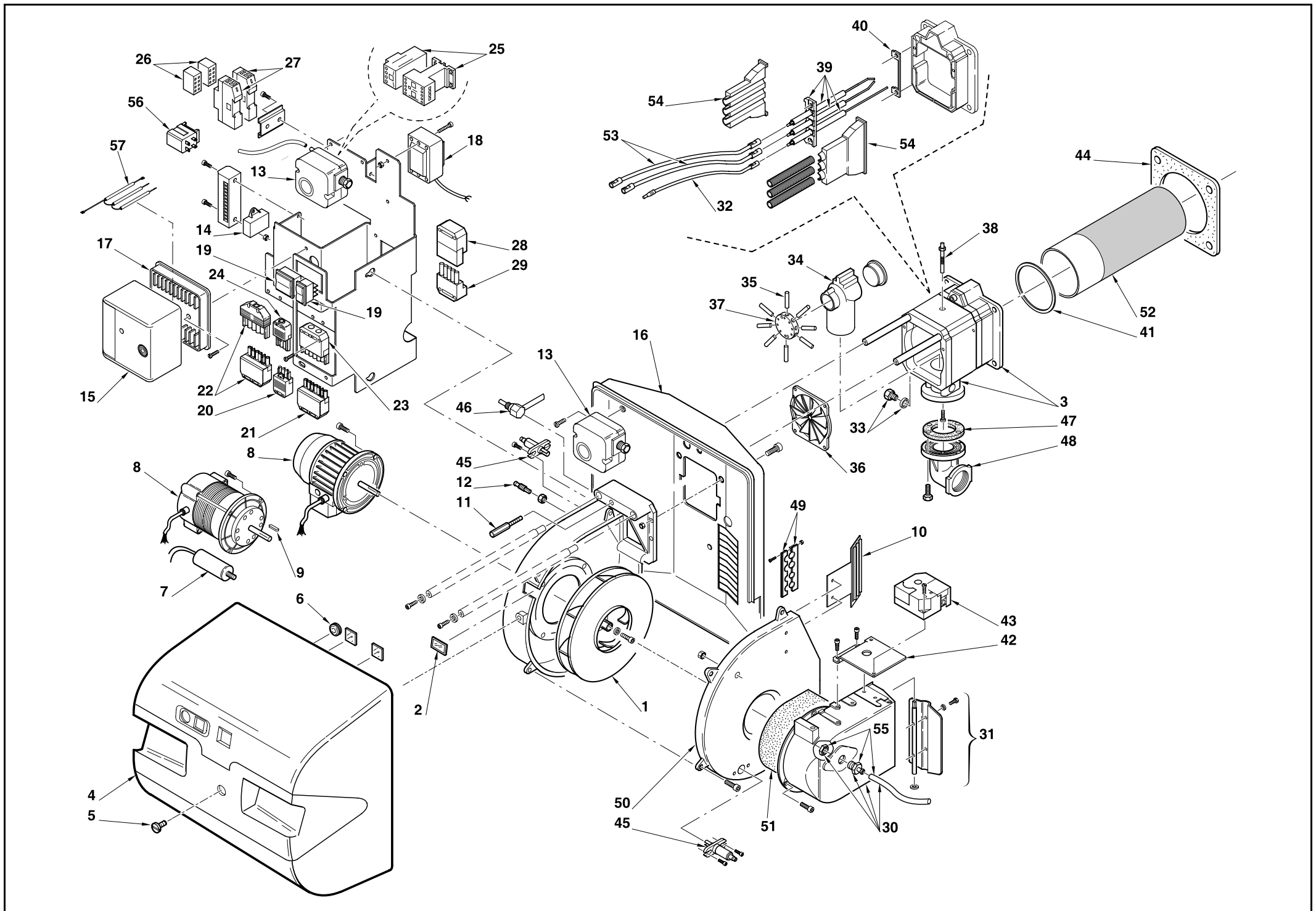

N.	COD.	3898700	3898800	DESCRIZIONE	DESCRIPTION	DESCRIPTION	BESCHREIBUNG	DENOMINACION	MATRICOLA BRUCIATORE BURNER SERIAL NUMBER MATRICULE BRULEUR BRENNER KENN-NUMMER MATRICULA QUEMADORES	*
		•	•							
1	3003760	•		GIRANTE	FAN	TURBIN	GEBLÄSERAD	TURBINA		C
1	3003762		•	GIRANTE	FAN	TURBINE	GEBLÄSERAD	TURBINA		C
2	3003763	•	•	VISORE	INSPECTION WINDOW	VEISEUR	SICHTFENSTER	MIRILLA		
3	3013597	•	•	GRUPPO MANICOTTO	ASSEMBLY MANIFOLD	GROUPE MANCHON	FLAMMKOPF SYSTEM	GRUPO MANGUITO		
4	3003765	•	•	COFANO	COVER	COFFRET	VERKLEIDUNG	ENVOLENTE		
5	3003766	•	•	VITE	SCREW	VIS	SCHRAUBE	TORNILLO		
6	3007627	•	•	MEMBRANA	MEMBRAN	MEMBRANE	MEMBRANE	MEMBRANA		
7	3006614	•		CONDENSATORE	CONDENSER	CONDENSATEUR	KONDENSATOR	CONDENSADOR		A
8	3013490	•		MOTORE	MOTOR	MOTEUR	MOTOR	MOTOR		C
8	3003773	•	•	MOTORE	MOTOR	MOTEUR	MOTOR	MOTOR		C
9	3003816	•		CHIAVETTA	KEY	CLAVETTE	PASSFEDER	CHAVETA		
10	3013599	•	•	DEFLETTORE	DEFLECTOR	DEFLECTEUR	LEITBLECH	DEFLECTOR		
11	3003778	•	•	ALBERINO	SHORT SHAFT	AXE	KLEINWELLE	ÁRBORILLO		
12	3003891	•	•	RACCORDO	CONNECTOR	MAMELON	NIPPEL	RACORD		C
13	3002316		•	PRESSOSTATO ARIA	AIR PRESSURE SWITCH	PRESSOSTAT AIR	LUFTDRUCKWÄCHTER	PRESOSTATO DEL AIRE		A
14	3013600	•		FILTRO ANTIDISTURBO	DEGLITCHER	FILTRE	ENTSTÖRER	FILTRO ANTI-INTERFEREN- CIA		C
14	3012155		•	FILTRO ANTIDISTURBO	DEGLITCHER	FILTRE	ENTSTÖRER	FILTRO ANTI-INTERFEREN- CIA		C
15	3013914	•	•	APPARECCHIATURA	CONTROL BOX	BOITE DE CONTROLE	STEUERGERÄT	CAJA CONTROL		B
16	3013598	•	•	SCUDO ANTERIORE	FRONT SHIELD	BOUCLIER AVANT	VORDERES SCHILD	PROTECCION		
17	3003784	•	•	MORSETTIERA	TERMINAL BOARD	SOCLE	STECKSOCKEL	ZOCALO CAJA CONTROL		
18	3002894	•	•	TRASFORMATORE	TRANSFORMER	TRANSFORMATEUR	ZÜNDTRANSFORMATOR	TRANSFORMADOR	≤ 02037XXXXXX	B
18	3003785	•	•	TRASFORMATORE	TRANSFORMER	TRANSFORMATEUR	ZÜNDTRANSFORMATOR	TRANSFORMADOR	≥ 02047XXXXXX, ≤ 02058XXXXXX	B
18	3014129	•	•	TRASFORMATORE	TRANSFORMER	TRANSFORMATEUR	ZÜNDTRANSFORMATOR	TRANSFORMADOR	≥ 02068XXXXXX	B
19	3012080	•	•	INTERRUTTORE	SWITCH	INTERRUPTEUR	AUSSCHALTER	INTERRUPTOR		C
20	3006948	•	•	SPINA 4 POLI	4 PIN PLUG	FICHE 4 POLES	4 - POLIGER STECKER	CONEC. MACHO DE 4 CON- TAC.		
21	3006937	•	•	SPINA 7 POLI	7 PIN PLUG	FICHE 7 POLES	7 - POLIGER STECKER	CONEC. MACHO DE 7 CON- TAC.		
22	3013202	•	•	PRESA SPINA 6 POLI	6 POLE PLUG-SOCKET	FICHE-PRISE À 6 PÔLES	STECKER-STECKER. MIT 6 POLEN	CONEC. HEMBRA-MACHO DE 6 CONTA.		
23	3006938	•	•	PRESA 7 POLI	7 POLE SOCKET	PRISE 7 POLES	7 - POLIGE STECKDOSE	CONEC. HEMBRA DE 7 CON- TAC.		
24	3006949	•	•	PRESA 4 POLI	4 POLE SOCKET	PRISE 4 POLES	4 - POLIGE STECKDOSE	CONEC. HEMBRA DE 4 CON- TAC.		
25	3003782		•	AVVIATORE	STARTER	DEMARREUR	ANLASSER	ARRANCADOR		C
26	3012842	•	•	RELE'	RELAY	RELAIS	RELAIS	RÉLE		C
27	3012841	•	•	ZOCOLO	BASE	SOCLE	SOCKEL	ZOCALO		C
28	3007434		•	PRESA 5 POLI	5 POLE SOCKET	PRISE 5 POLES	5 - POLIGER STECKER	CONEC. MACHO DE 5 CON- TAC.		
29	3007589		•	SPINA 5 POLI	5 PIN PLUG	FICHE 5 POLES	5 - POLIGER STECKER	CONEC. MACHO DE 5 CONTAC.		
30	3013601	•	•	BOCCA D'ASPIRAZIONE	AIR INTAKE	BOITIER D'ASPIRATION	ANSAUGÖFFNUNG	BOCA ASPIRACION		
31	3013602	•	•	GRUPPO SERRANDA	AIR DAMPER ASSEMBLY	GROUPE VOLET AIR	LUFTKLAPPE	REGISTRO AIRE		
32	3003848	•	•	COLLEGAMENTO SONDA	PROBE CONNECTION	CABLE DE CONNEXION	IONISATIONS KABEL	CABLE SONDA IONIZACIÓN		A

N.	COD.	3898700	3898800	DESCRIZIONE	DESCRIPTION	DESCRIPTION	BESCHREIBUNG	DENOMINACION	MATRICOLA BRUCIATORE BURNER SERIAL NUMBER MATRICULE BRULEUR BRENNER KENN-NUMMER MATRICULA QUEMADORES	*
		•	•							
33	3013603	•	•	TAPPO E GUARNIZIONE	PLUG + SEAL	BOUCHON + JOINT	PFROPFEN + DICHTUNG	TAPÓN + JUNTA		
34	3003854	•	•	GOMITO	ELBOW	COUDE	SCHLITTEN	DISCO		
35	3013604	•		TUBETTO	TUBE	TUYAU	RÖHRCHEN	TUBO		
35	3013605		•	TUBETTO	TUBE	TUYAU	RÖHRCHEN	TUBO		
36	3013606	•	•	SWIRLER	SWIRLER	SWIRLER	SWIRLER	SWIRLER		
37	3013607	•	•	DISTRIBUTORE GAS	HEAD	DISTRIBUTEUR	GASVERTEILER	DISTRIBUIDOR		
38	3003873	•	•	GRUPPO MISURAZIONE	TEST POINT	PRISE DE PRESSION	MESSNIPPEL	GRUPO TOMA DE PRESION		
39	3013608	•		GRUPPO ELETTRODI	ELECTRODE ASSEMBLY	GROUPE ELECTRODES	ELEKTRODENBLOCK	CONJUNTO ELECTRODOS		A
39	3013609		•	GRUPPO ELETTRODI	ELECTRODE ASSEMBLY	GROUPE ELECTRODES	ELEKTRODENBLOCK	CONJUNTO ELECTRODOS		A
40	3013610	•	•	GUARNIZIONE	SEAL	JOINT	DICHTUNG	JUNTA		B
41	3013611	•		GUARNIZIONE	SEAL	JOINT	DICHTUNG	JUNTA		B
41	3013612		•	GUARNIZIONE	SEAL	JOINT	DICHTUNG	JUNTA		B
42	3013613	•	•	STAFFA	BRACKET	SUPPORT	HALTEBLECH	SOPORTE		
43	3013614	•	•	SERVOMOTORE	SERVOMOTOR	SERVOMOTEUR	STELLANTRIEB	SERVOMOTOR		B
44	3013615	•	•	SCHERMO	GASKET	JOINT ISOLANT	KESSELFLANSCH-DICHTUNG	JUNTA AISLANTE		
45	3013616	•	•	PRESA DI PRESSIONE	PRESSURE GAUGE	PRISE DE PRESSION	LUFTDRUCKANSCHLUß	TOMA DE PRESIÓN		
46	3013617	•	•	PRESA DI PRESSIONE	PRESSURE GAUGE	PRISE DE PRESSION	LUFTDRUCKANSCHLUß	TOMA DE PRESIÓN		
47	3005483	•	•	GUARNIZIONE	SEAL	RONDELLE	DICHTUNG ANSCHLUßNIPPEL	JUNTA		B
48	3006802	•	•	FLANGIA E GOMITO	FLANGE AND ELBOW	BRIDE ET COUDE	ANSCHLUSSFLANSCHGAS	BRIDA +CODO		
49	3003780	•	•	PASSACAVO	FAIRLEAD	PASSE-CABLE	KABELDURCHGANG	ANILLO PASACABLE		
50	3013618	•	•	GUSCIO	HALF-SHELL	COUVERCLE	HAUBE	CÀSCARA		
51	3003830	•	•	FONOASSORBENTE	DEADENING	ISOLATION ACOUSTIQUE	GERÄUSCHDÄMMUNG	AISLAMIENTO ACÚSTICO		
52	3013619	•		TESTA DI COMBUSTIONE	COMBUSTION HEAD	TETE DE COMBUSTION	FLAMMKOPF	CABEZAL DE COMBUSTIÓN		
52	3013620		•	TESTA DI COMBUSTIONE	COMBUSTION HEAD	TETE DE COMBUSTION	FLAMMKOPF	CABEZAL DE COMBUSTIÓN		
53	3003794	•	•	COLLEGAMENTO ELETTRODO	CONNECTION	CABLE DE CONNEXION	KABEL ZÜNDELEKTRODE	CABLE CONEXIÓN		A
54	3013621	•	•	COPERCHIO + FONDO	COVER + BOTTOM	COUVERCLE + FOND	DENKEL + BODEN	TAPA + FONDO		
55	3013947	•	•	PRESA DI PRESSIONE	PRESSURE GAUGE	PRISE DE PRESSION	LUFTDRUCKANSCHLUß	TOMA DE PRESIÓN		
56	3013526	•		RELE'	RELAY	RELAIS	RELAIS	RÉLE		C
57	20010135	•	•	GRUPPO RESISTENZE	RESISTANCE ASSEMBLY	GROUPE RESISTANCES	WIDERSTANDSSYSTEM	GRUPO RESISTENCIAS		B

\*

**RICAMBI CONSIGLIATI - ADVISED PARTS - RECHANGE CONSEIL - EMPFOHLENE ERSATZTEILE - RECAMBIOS ACONSEJADOS**

A = Ricambi per dotazione minima - Spare parts for minimum fittings - Pièces détachées pour équipement minimum - Ersatzteile für minimale Ausstattung - Recambios para equipamiento mínimo

A+B = Ricambi per dotazione base di sicurezza - Spare parts for basic safety fittings - Pièces détachées pour équipement standard de sécurité - Ersatzteile für Sicherheitsgrundausrüstung - Recambios para equipamiento básico de seguridad

A+B+C = Ricambi per dotazione estesa di sicurezza - Spare parts for extended safety fittings - Pièces détachées pour équipement complet de sécurité - Ersatzteile für erweiterte Sicherheitsausrüstung - Recambios para equipamiento general de seguridad



RIELLO S.p.A.  
I-37045 Legnago (VR)  
Tel.: +39.0442.630111  
http:// www.riello.it